

МІНІСТЕРСТВО ОСВІТИ І НАУКИ УКРАЇНИ  
ХМЕЛЬНИЦЬКИЙ НАЦІОНАЛЬНИЙ УНІВЕРСИТЕТ

ЗАТВЕРДЖЕНО



Вчена рада Хмельницького  
національного університету  
Протокол від 28 04 2021 р. № 14  
Голова вченої ради

 проф. М. Є. Скиба  
Підпис

ОСВІТНЬО-ПРОФЕСІЙНА ПРОГРАМА  
СЕРЕДНЯ ОСВІТА (УКРАЇНСЬКА МОВА І ЛІТЕРАТУРА)

РІВЕНЬ ВИЩОЇ ОСВІТИ	ДРУГИЙ (МАГІСТЕРСЬКИЙ)
ГАЛУЗЬ ЗНАНЬ	01 ОСВІТА/ПЕДАГОГІКА
СПЕЦІАЛЬНІСТЬ	014 СЕРЕДНЯ ОСВІТА
ПРЕДМЕТНА СПЕЦІАЛЬНІСТЬ	014.01 УКРАЇНСЬКА МОВА І ЛІТЕРАТУРА
ОСВІТНЯ КВАЛІФІКАЦІЯ	Магістр середньої освіти за предметною спеціальністю Українська мова і література

Освітня програма вводиться у дію  
з 01 09 2021 р.

Наказ від 28 06 2021 № 81

Ректор  С. А. Матюх  
Підпис Ініціали, прізвище

Хмельницький – 2021

## ВНЕСЕНО

Кафедра української філології

Протокол від 30 жовтня 2020 року № 4

Зав. кафедри  М. М. Торчинський

## ПРОЄКТНА ГРУПА

Гарант (Керівник проєктної групи)

 І. Б. Царалунга, д.філол.н., доц.  
Підпис Ініціали, прізвище Науковий ступінь, вчене звання

Члени проєктної групи:

 Л. В. Олійник, к.філол.н., доц.  
Підпис Ініціали, прізвище Науковий ступінь, вчене звання

 О. М. Ющипина, к.філол.н., ст. викл.  
Підпис Ініціали, прізвище Науковий ступінь, вчене звання

## ПОГОДЖЕНО

Вчена рада

гуманітарно-педагогічного факультету

Протокол від 21.04 2021 р. № 10

Голова вченої ради  Л. Л. Станіславова  
Підпис Ініціали, прізвище

Навчально-методичний відділ

Завідувач  Л. С. Любохинець  
Підпис Ініціали, прізвище

Навчальний відділ

Завідувач  О. Г. Самолюк  
Підпис Ініціали, прізвище

Відділ забезпечення якості вищої освіти

Завідувач  Г. В. Красильникова  
Підпис Ініціали, прізвище

## ЛИСТ ПОГОДЖЕННЯ

Член експертної групи, в. о. голови студентської ради гуманітарно-педагогічного факультету Хмельницького національного університету В. С. Баранюк

  
Підпис

В. С. Баранюк  
Ініціали, прізвище

Член експертної групи, канд. пед. наук, директор Департаменту освіти та науки Хмельницької міської ради Н. Ю. Балабуст

  
Підпис

Н. Ю. Балабуст  
Ініціали, прізвище

Член експертної групи, канд. філол. наук, учителька української мови і літератури та англійської мови, Стуфчинецької ЗОШ I-III ступенів Лісовогринівецької сільської ради, випускниця Хмельницького національного університету 2011 року» Л. І. Гула

  
Підпис  
33457386

Л. І. Гула  
Ініціали, прізвище

Член експертної групи, учителька української мови та літератури, зарубіжної літератури Хмельницької ССЗШ I-III ступенів № 1, випускниця магістратури ХНУ 2018 року В. Ф. Неделіна

  
Підпис

В. Ф. Неделіна  
Ініціали, прізвище

**Профіль освітньої програми зі спеціальності  
014.01 Середня освіта (Українська мова та література)**

<b>1. Загальна інформація</b>	
<b>Повна назва закладу вищої освіти та структурного підрозділу</b>	Хмельницький національний університет Гуманітарно-педагогічний факультет Кафедра української філології
<b>Ступінь вищої освіти</b>	Магістр
<b>Назва освітньої кваліфікації</b>	Магістр середньої освіти за предметною спеціальністю Українська мова та література. Професійна кваліфікація: вчитель української мови та літератури;
<b>Офіційна назва освітньої програми</b>	Середня освіта (Українська мова та література)
<b>Тип диплому та обсяг освітньої програми</b>	Диплом магістра, одиничний; обсяг освітньої програми – 90 кредитів ЄКТС, термін навчання – 1 рік 4 місяці
<b>Наявність акредитації</b>	Первинна акредитація планується у 2022 році
<b>Цикл/рівень</b>	НРК України – 7 рівень; FQ-EHEA – другий цикл; EQF LLL – 7 рівень
<b>Передумови</b>	Наявність ступеня вищої освіти бакалавра
<b>Мова викладання</b>	Українська
<b>Термін дії освітньої програми</b>	До наступного планового оновлення, не перевищуючи періоду акредитації
<b>Інтернет адреса постійного розміщення освітньої програми</b>	<a href="http://www.khnu.km.ua">http://www.khnu.km.ua</a>
<b>2. Мета освітньої програми</b>	
Здійснювати підготовку компетентного конкурентоспроможного вчителя української мови і літератури, який володіє концептуальними знаннями, що охоплюють сучасні наукові здобутки у сфері професійної діяльності і є основою для оригінального мислення та проведення досліджень, критичне осмислення проблем в освітній галузі; здатний інтегрувати знання та розв'язувати складні задачі у широких або мультидисциплінарних контекстах.	
<b>3. Характеристика освітньої програми</b>	
<b>Предметна область (галузь знань, спеціальність, спеціалізація)</b>	Галузь знань 01 Освіта / Педагогіка; спеціальність 014 Середня освіта; предметна спеціальність 014.01 Середня освіта (Українська мова та література).
<b>Орієнтація освітньої програми</b>	Освітньо-професійна програма орієнтована на підготовку майбутніх фахівців до професійної діяльності у сфері освіти, зокрема на набуття фахових компетентностей учителів української мови та літератури. Освітні компоненти програми базуються на загальнонавчаних положеннях у галузі психолого-педагогічних, філологічних наук та на результатах сучасних наукових досліджень у галузі цих наук.
<b>Основний фокус освітньої програми та спеціалізації</b>	Спеціальна освіта в галузі освіти/педагогіки за спеціальністю середня освіта з акцентом на формуванні здатності здійснювати інноваційну діяльність у навчанні української мови та літератури. Ключові слова: середня освіта, українська мова та література;

	сучасна наукова парадигма в галузі середньої освіти, наукові й науково-педагогічні дослідження.
<b>Особливості програми</b>	Програма містить загальні та професійні компетентності, опанувавши які, фахівці будуть здатні вирішувати складні професійні завдання в галузі мовно-літературної освіти, упроваджувати новітні педагогічні та інформаційні технології у професійну діяльність. Програма передбачає проходження педагогічної практики у закладах загальної середньої освіти, захист кваліфікаційної роботи.
<b>4. Придатність випускників до працевлаштування та подальшого навчання</b>	
<b>Придатність до працевлаштування</b>	Магістр спеціальності 014 Середня освіта. 014.01 Середня освіта (Українська мова та література) може займатися науково-дослідницькою, педагогічною, прикладною, проектною, організаційно-управлінською професійною діяльністю; працювати на посаді вчителя української мови та літератури, науково-дослідних, науково-інформаційних установах, у друкованих та електронних засобах масової інформації, у галузі PR-технологій та інших комунікативних технологій; у бібліотеках, музеях, архівах та інших організаціях за фахом. За Національним класифікатором професій ДК 003:2010 фахівець, здатний виконувати зазначені професійні роботи: 2320 – Вчитель закладу загальної середньої освіти 2444.1 – Науковий співробітник
<b>Подальше навчання</b>	Можливість продовження навчання на третьому (освітньо-науковому) рівні вищої освіти. Набуття додаткових кваліфікацій в системі післядипломної освіти
<b>5. Викладання та оцінювання</b>	
<b>Викладання та навчання</b>	Форми організації навчання: навчальні заняття (лекція, практичне заняття, лабораторне заняття, консультація), самостійна робота, індивідуальні завдання (реферат, есе, звіт з практики), практична підготовка, науково-дослідна робота. Методи навчання: словесні (пояснення, бесіди, дискусії), наочні (пояснювально-ілюстративні, демонстративні), практичні (проблемно-пошукові, проектні). Технології навчання: інформаційно-комп'ютерні, інтерактивні, ігрові, самостійної навчально-пізнавальної роботи студентів, технології змішаного, перевернутого навчання. Студентоцентрований підхід у викладанні та навчанні.
<b>Оцінювання</b>	Оцінювання навчальних досягнень студентів здійснюється за інституційною 4-бальною («відмінно», «добре», «задовільно», «незадовільно») і вербальною («зараховано», «незараховано») системами, за шкалою ЄКТС. Форми контролю: семестрові заліки й іспити; усне та письмове опитування; тестування; захисти звітів із педагогічної практики, проектів, есе та ін.
<b>6. Програмні компетентності</b>	
<b>Інтегральна</b>	ІК.01. Здатність розв'язувати складні завдання і проблеми

<b>компетентність</b>	професійної, навчально-виховної, методичної, науково-дослідницької діяльності в галузі освіти, що передбачає здійснення інновацій та проведення науково-педагогічної діяльності.
<b>Загальні компетентності (ЗК)</b>	<p>ЗК 01. Здатність спілкуватися державною мовою на високому рівні як усно, так і письмово.</p> <p>ЗК 02. Здатність бути критичним і самокритичним.</p> <p>ЗК 03. Здатність до пошуку, опрацювання та аналізу інформації з різних джерел.</p> <p>ЗК 04. Здатність працювати в команді та автономно.</p> <p>ЗК 05. Здатність здійснювати іншомовну комунікативну діяльність.</p> <p>ЗК 06. Здатність генерувати нові ідеї (креативність).</p> <p>ЗК 07. Навички використання цифрових освітніх ресурсів, інформаційних і комунікаційних технологій.</p>
<b>Спеціальні (фахові, предметні) компетентності (ФК)</b>	<p>ФК 01. Здатність проектувати й ефективно реалізовувати зміст навчання і зміст освіти у закладах загальної середньої освіти відповідно до психолого-педагогічних засад.</p> <p>ФК 02. Здатність здійснювати планування й організацію освітнього процесу з метою забезпечення розвитку особистості учня.</p> <p>ФК 03. Здатність розробляти навчально-методичне забезпечення для навчального предмета, роботи гуртка.</p> <p>ФК 04. Здатність в практичній діяльності застосовувати сучасні підходи до викладання української мови і літератури, інноваційні технології в процесі навчання української мови та літератури.</p> <p>ФК 05. Здатність здійснювати моніторинг власної педагогічної діяльності і визначати потреби, перспективи та наявні ресурси для професійного розвитку впродовж життя.</p> <p>ФК 06. Здатність застосовувати знання з провідних галузей мовознавства та літературознавства у практичній діяльності.</p> <p>ФК 07. Здатність оперувати основними поняттями, концепціями і фактами сучасної мовознавчої та літературознавчої науки.</p> <p>ФК 08. Здатність вільно володіти іноземною мовою й уміння висловлювати і тлумачити поняття, думки, факти та погляди в широкому діапазоні соціокультурних контекстів.</p> <p>ФК 09. Здатність орієнтуватися в українському літературному процесі на тлі європейського, критично осмислювати нові художні тенденції, формувати національну свідомість, державницьку позицію, культурний світогляд учнів, їхні ціннісні орієнтації на основі сприйняття здобутків українського / європейського письменства.</p>
	<p>ФК 10. Здатність застосовувати методи навчання української мови та літератури у закладах загальної середньої освіти</p> <p>ФК 11. Здатність здійснювати об'єктивний контроль і оцінювання рівня навчальних досягнень учнів з української мови та літератури; аналізувати засвоєння ними навчальної інформації для корекції та оптимізації навчального процесу.</p> <p>ФК 12. Здатність до проведення навчальних занять та забезпечення досягнень запланованих результатів навчання з урахуванням індивідуальних особливостей та потреб учнів.</p> <p>ФК 13. Здатність використовувати ефективні шляхи мотивації учнів до саморозвитку, спрямовувати їх на прогрес і формувати у них обґрунтовану позитивну самооцінку.</p>

	<p>ФК 14. Здатність здійснювати аналіз історичного розвитку літературознавства у взаємозв'язках із сьогоденням.</p> <p>ФК 15. Здатність забезпечувати функціонування безпечного та інклюзивного освітнього середовища.</p> <p>ФК 16. Здатність формувати в учнів культуру академічної доброчесності та дотримуватися її принципів у власній професійній діяльності.</p> <p>ФК 17. Здатність застосовувати сучасні наукові методи філологічних досліджень з мови та літератури, самостійно проводити науково-дослідницьку роботу.</p> <p>ФК 18. Здатність оперувати мовними засобами різних функціональних стилів української мови на високому рівні.</p> <p>ФК 19. Здатність визначати концептуальні моделі мовних фактів та верифікувати їх; реалізовувати обґрунтовані знання основних мовознавчих понять із теорії, історії мови.</p> <p>ФК 20. Здатність до комплексного планування, організації та здійснення освітніх, творчих, науково-дослідних проєктів, підготовки аналітичної звітної документації, презентацій, портфоліо.</p>
<b>7. Програмні результати навчання (ПРН)</b>	
	<p>ПРН 01. Упевнено володіти державною та іноземною мовами для реалізації письмової та усної комунікації, зокрема в ситуаціях професійного й наукового спілкування.</p> <p>ПРН 02. Використовувати базову термінологію за фахом під час професійного спілкування; підтримувати ділову розмову з міжнародними партнерами.</p> <p>ПРН 03. Уміти оцінювати власну навчальну та науково-професійну діяльність, будувати і втілювати ефективну стратегію саморозвитку та професійного самовдосконалення.</p> <p>ПРН 04. Дотримуватися правил академічної доброчесності.</p> <p>ПРН 05. Уміти оцінювати результати дослідження; оцінювати власну навчальну та науково-професійну діяльність, будувати і втілювати ефективну стратегію саморозвитку та професійного самовдосконалення</p> <p>ПРН 06. Аналізувати, порівнювати та класифікувати різні напрями і школи в літературознавстві, характеризувати теоретичні засади (концепції, категорії, принципи, основні поняття тощо) та прикладні аспекти мовознавства.</p> <p>ПРН 07. Оцінювати й критично аналізувати соціально, особистісно та професійно значущі проблеми і пропонувати шляхи їх вирішення у складних і непередбачуваних умовах, що потребує застосування нових підходів та прогнозування.</p> <p>ПРН 0.8 Здійснювати науковий аналіз мовного, мовленнєвого й літературного матеріалу, інтерпретувати та структурувати його з урахуванням доцільних методологічних принципів, формулювати узагальнення на основі самостійно опрацьованих даних.</p> <p>ПРН 09. Визначати проблематику сучасного літературознавства; характеризувати основні літературознавчі напрями і школи.</p> <p>ПРН 10. Застосовувати сучасні методикі і технології, зокрема інформаційні, для успішного й ефективного здійснення професійної діяльності.</p> <p>ПРН 11. Критично аналізувати літературні твори, характеризувати текст як окреме естетичне ціле й з огляду на його місце в</p>

	<p>літературному процесі.</p> <p>ПРН 12. Оцінювати історичні надбання та новітні досягнення літературознавства.</p> <p>ПРН 13. Володіти концептуальними засадами викладання української мови та української літератури.</p> <p>ПРН 14. Знаходити оптимальні шляхи ефективної взаємодії у професійному колективі та з представниками інших професійних груп різного рівня.</p> <p>ПРН 15. Володіти сучасними методиками перевірки знань з української мови та літератури.</p> <p>ПРН 16. Характеризувати український літературний процес у його зв'язку з європейським, визначати їх спільні і відмінні риси.</p>
<b>8. Ресурсне забезпечення реалізації програми</b>	
<b>Кадрове забезпечення</b>	<p>Керівник проєктної групи та викладацький склад, який забезпечує її реалізацію, відповідає вимогам Ліцензійних умов провадження освітньої діяльності на другому (магістерському) рівні вищої освіти.</p> <p>На кафедрі працює 9 штатних осіб, із них 3 доктори наук (33 %), 5 кандидатів наук (56%) і 1 викладач без наукового ступеня (11 %).</p> <p>Відповідність кадровим вимогам ліцензійних умов викладачів кафедри коливається від 6 до 10 пунктів з 18 запропонованих.</p>
<b>Матеріально-технічне забезпечення</b>	<p>Матеріально-технічне забезпечення підготовки здобувачів вищої освіти відповідає вимогам Ліцензійних умов провадження освітньої діяльності. Постанова КМУ від 30.12.2015 р. № 1187 ( в редакції 2021 р.).</p> <p>Матеріально-технічна база кафедри української філології включає: приміщення кафедри, кабінет завідувача кафедри, навчальні аудиторії, зокрема кабінет української мови (ауд. 4-411), кабінет історії української літератури (ауд. 4-432), кабінет для підготовки й організації виховної роботи (ауд. 4-522).</p> <p>Кабінети обладнані мультимедійними апаратами, мають навчально-методичне та матеріально-технічне забезпечення.</p>
<b>Інформаційне та навчально-методичне забезпечення</b>	<p>Інформаційні ресурси:</p> <ol style="list-style-type: none"> <li>1. Модульне середовище для навчання. Доступ до ресурсу: <a href="https://msn.khnu.km.ua">https://msn.khnu.km.ua</a>.</li> <li>2. Електронна бібліотека університету. Доступ до ресурсу: <a href="http://lib.khnu.km.ua/asp/php_f/plage_lib.php">http://lib.khnu.km.ua/asp/php_f/plage_lib.php</a>.</li> <li>3. Репозитарій ХНУ. Доступ до ресурсу: <a href="http://elar.khnu.km.ua/jspui/?locale=uk">http://elar.khnu.km.ua/jspui/?locale=uk</a>.</li> </ol> <p>Навчально-методичне забезпечення ОП «Середня освіта. Українська мова та література» складається з таких елементів: освітньо-професійна програма; навчальний план; індивідуальний навчальний план студента; робочі програми навчальних дисциплін; описи навчальних дисциплін (силабуси); програма практики; методичні вказівки до виконання кваліфікаційної роботи; методична документація для організації самостійної роботи студентів із дисциплін навчального плану.</p>
<b>9. Академічна мобільність</b>	
<b>Національна кредитна мобільність</b>	<p>На основі двосторонніх угод між Хмельницьким національним університетом та закладами вищої освіти України.</p> <p>Кам'янець-Подільським національним університетом ім. І. Огієнка</p> <p>Київським національним університетом ім. Т. Шевченка.</p> <p>Львівським національним університетом ім. І. Франка</p>



	Національним педагогічним університетом ім. М. Драгоманова Національним університетом Острозька академія
<b>Міжнародна кредитна мобільність</b>	Можливість участі у міжнародних програмах мовної та практичної підготовки, а також у програмах обміну та академічної мобільності студентів у Республіці Чехія, Університет ім. Ф. Палацького в Оломоуці.
<b>Навчання іноземних здобувачів вищої освіти</b>	Не здійснюється навчання іноземних здобувачів вищої освіти, що пов'язано зі специфікою спеціальності

## II. Перелік компонентів освітньої програми та їх логічна послідовність

### 2.1. Перелік компонентів освітньої програми

Шифр КОП	Компоненти освітньої програми (КОП) (навчальні дисципліни, курсові проекти (роботи), практики, кваліфікаційна робота)	Кількість кредитів ЄКТС	Форма підсумкового контролю	Семестр
<b>ОБОВ'ЯЗКОВІ КОМПОНЕНТИ ОСВІТНЬОЇ ПРОГРАМИ</b>				
<b>ДИСЦИПЛІНИ ЗАГАЛЬНОЇ ПІДГОТОВКИ (ОЗП)</b>				
ОЗП.01	Педагогіка та психологія освітньої діяльності	4	залік	1
ОЗП.02	Іноземна мова (за професійним спрямуванням)	4	залік	2
ОЗП.03	Методологія та організація науково-педагогічних досліджень	4	залік	2
ОЗП.04	Загальне мовознавство	4	іспит	1
<b>ДИСЦИПЛІНИ ПРОФЕСІЙНОЇ ПІДГОТОВКИ (ОПП)</b>				
ОПП.01	Методика навчання української мови в закладах загальної середньої освіти	5	іспит	1
ОПП.02	Методика навчання української літератури в закладах загальної середньої освіти	5	іспит	1
ОПП.03	Основні тенденції розвитку української літератури	5	іспит	2
ОПП.04	Проблемні питання української мови	5	іспит	2
ОПП.05	Педагогічна практика в закладах загальної середньої освіти	12	диф.залік	3
ОПП.06	Переддипломна практика	7	диф.залік	3
ОПП.07	Кваліфікаційна робота	11	ДР	3
	<b>Загальний обсяг обов'язкових компонентів</b>		<b>66</b>	
<b>ВИБІРКОВІ КОМПОНЕНТИ ОСВІТНЬОЇ ПРОГРАМИ</b>				
Вибіркові дисципліни 1 семестру		12	залік*	1
Вибіркові дисципліни 2 семестру		12	залік*	2
<b>Загальний обсяг вибіркового компонентів</b>			<b>24</b>	
<b>Загальний обсяг освітньої програми</b>			<b>90</b>	

\* - кількість заліків залежить від кількості обраних вибіркового дисциплін у семестрі в межах встановлених кредитів ЄКТС

## 2.2. Структурно-логічна схема освітньої програми

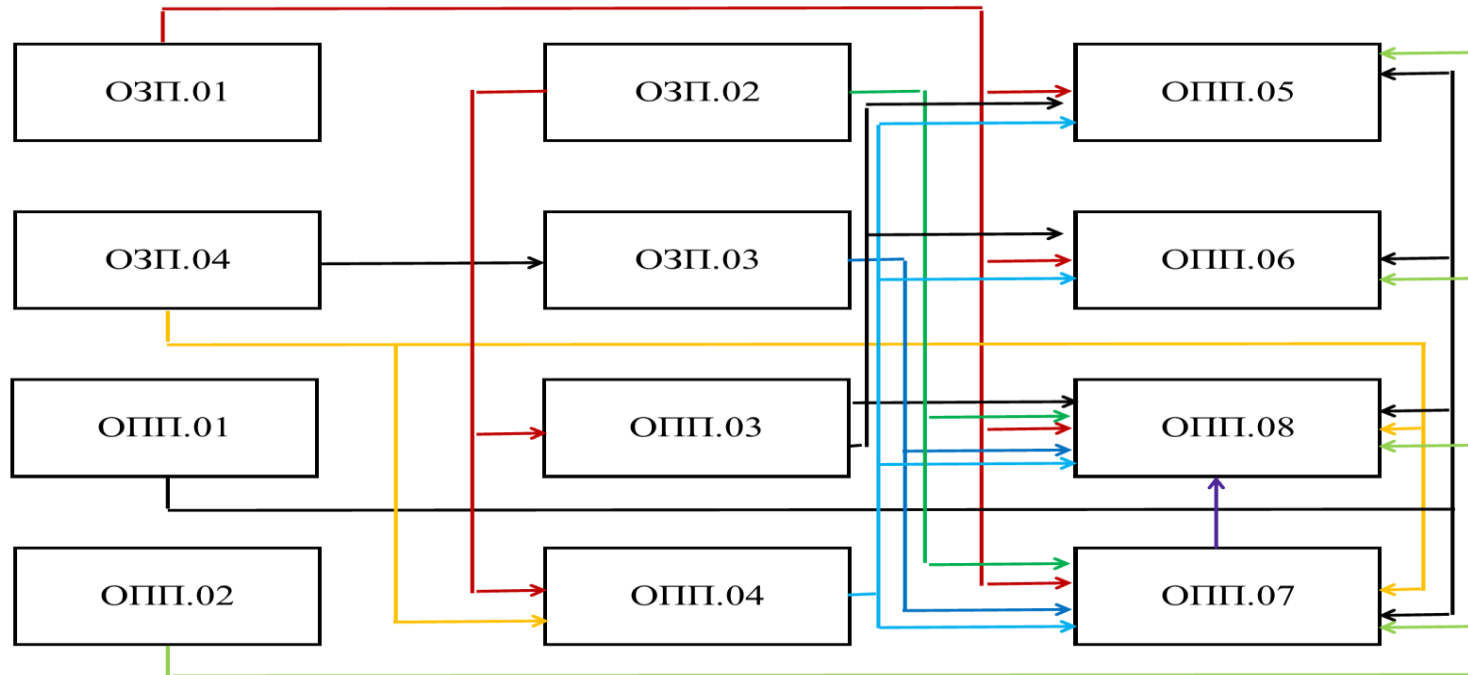

### **III Форми атестації здобувачів вищої освіти**

Атестація випускників освітньої програми спеціальності 014.01 Середня освіта (Українська мова та література) здійснюється у формі публічного захисту кваліфікаційної роботи.

Кваліфікаційна робота має бути перевірена на плагіат і розміщена на сайті або у репозитарії Хмельницького національного університету. Атестація завершується видачею диплома встановленого зразка про присудження випускнику ступеня магістра із присвоєнням освітньої кваліфікації магістр середньої освіти (за предметною спеціальністю «Українська мова та література») і професійної кваліфікації – вчитель української мови та літератури; викладач української мови та літератури.

### **IV Вимоги до наявності системи внутрішнього забезпечення якості вищої освіти**

Система внутрішнього забезпечення якості освітньої діяльності та якості вищої освіти в Хмельницькому національному університеті відповідає вимогам Європейських стандартів та рекомендацій щодо забезпечення якості вищої освіти (ESG) та статті 16 Закону України «Про вищу освіту» (2014). Система функціонує на п'яти організаційних рівнях відповідно до розроблених нормативних документів, що розміщені на сайті Університету: <http://www.khnu.km.ua/root/page.aspx?r=700&p=100>. Система забезпечення закладами вищої освіти якості освітньої діяльності та якості вищої освіти (система внутрішнього забезпечення якості) передбачає здійснення таких процедур і заходів:

- 1) визначення принципів та процедур забезпечення якості вищої освіти;
- 2) здійснення моніторингу та періодичного перегляду освітніх програм;
- 3) щорічне оцінювання здобувачів вищої освіти, науково-педагогічних і педагогічних працівників закладу вищої освіти та регулярне оприлюднення результатів таких оцінювань на офіційному веб-сайті закладу вищої освіти, на інформаційних стендах та в будь-який інший спосіб;
- 4) забезпечення підвищення кваліфікації педагогічних, наукових і науково-педагогічних працівників;
- 5) забезпечення наявності необхідних ресурсів для організації освітнього процесу, у тому числі самостійної роботи студентів, за кожною освітньою програмою;
- 6) забезпечення наявності інформаційних систем для ефективного управління освітнім процесом;
- 7) забезпечення публічності інформації про освітні програми, ступені вищої освіти та кваліфікації;
- 8) забезпечення дотримання академічної доброчесності працівниками закладів вищої освіти та здобувачами вищої освіти, у тому числі створення і забезпечення функціонування ефективною системи запобігання та виявлення академічного плагіату;
- 9) інших процедур і заходів.

## V. Використана література

1. Закон України «Про вищу освіту»: від 1 липня 2014 р. № 1556-VII // Відомості Верховної Ради (ВВР). – 2014. – № 37-38. – С. 2004.
2. Закон України «Про освіту»: від 5 вересня 2017 р. № 2145-VIII // Відомості Верховної Ради (ВВР). – 2017. – № 38-39. – С. 2017.
3. Постанова Кабінету Міністрів України «Про затвердження переліку галузей знань і спеціальностей, за якими здійснюється підготовка здобувачів вищої освіти» : від 29 квітня 2015 р. № 266. – Режим доступу: [http://search.ligazakon.ua/l\\_doc2.nsf/link1/KP150266.html](http://search.ligazakon.ua/l_doc2.nsf/link1/KP150266.html).
4. Наказ Міністерства освіти і науки України «Про затвердження Переліку предметних спеціальностей спеціальності 014 «Середня освіта (за предметними спеціальностями)», за якими здійснюється формування і розміщення державного замовлення та поєднання спеціальностей (предметних спеціальностей) в системі підготовки педагогічних кадрів» : від 12 травня 2016 № 506. – Режим доступу: <https://zakon.rada.gov.ua/laws/show/266-2015-%D0%BF#Text>.
5. Національна рамка кваліфікацій: [Постанова Кабінету Міністрів України](#) від 25 червня 2020 р. № 519 «Про внесення змін у додаток до постанови Кабінету Міністрів України від 23 листопада 2011 р. № 1341». – Режим доступу: <https://zakon.rada.gov.ua/laws/show/519-2020-%D0%BF#n2>
6. Національний класифікатор України: Класифікатор професій ДК 003:2010: від 28.07.2010 р. № 327: – Режим доступу: <https://zakon.rada.gov.ua/rada/show/va327609-10#Text>.
7. Ліцензійні умови провадження освітньої діяльності. Постанова КМУ від 30.12.2015 “ 1187 (в редакції постанови КМУ від 24.03.2021 № 365.) – Режим доступу: <https://zakon.rada.gov.ua/laws/show/365-2021-п#Text>
8. Методичні рекомендації до розроблення освітніх програм підготовки фахівців різних рівнів вищої освіти у Хмельницькому національному університеті (схвалені Науково-методичною радою університету, протокол від 26.12.2018 № 4).
9. Стратегія розвитку Хмельницького національного університету на 2021 – 2025 р.р. – Режим доступу: <http://www.khnu.km.ua/root/files/01/01/020.pdf>.

**Таблиця 1. Матриця відповідності програмних компетентностей компонентам освітньої програми**

	ОЗП.01	ОЗП.02	ОЗП.03	ОЗП.04	ОПП.01	ОПП.02	ОПП.03	ОПП.04	ОПП.05	ОПП.06	ОПП.07
ІК.01	+	+	+	+	+	+	+	+	+	+	+
ЗК 01				+		+					
ЗК 02	+		+								
ЗК 03			+					+		+	+
ЗК 04					+	+			+		
ЗК 05		+				+			+		
ЗК 06										+	
ЗК 07			+								
ФК 01	+				+	+					
ФК 02					+	+					
ФК 03					+	+			+		
ФК 04									+		
ФК 05			+							+	
ФК 06				+			+	+			+
ФК 07				+			+	+			+
ФК 08		+									+
ФК 09			+				+				
ФК 10					+	+			+		
ФК 11									+		
ФК 12									+		
ФК 13										+	
ФК 14							+				
ФК 15	+				+	+					
ФК 16								+		+	
ФК 17				+			+	+			+
ФК 18				+				+			
ФК 19				+				+			
ФК 20										+	

**Таблиця 2. Матриця забезпечення програмних результатів навчання (ПРН)  
відповідними компонентами освітньої програми**

	ОЗП.01	ОЗП.02	ОЗП.03	ОЗП.04	ОПП.01	ОПП.02	ОПП.03	ОПП.04	ОПП.05	ОПП.06	ОПП.07
ПРН 01		+	+	+		+					+
ПРН 02		+								+	
ПРН 03	+										+
ПРН 04			+				+				+
ПРН 05				+			+			+	+
ПРН 06				+			+		+		+
ПРН 07	+				+	+				+	
ПРН 08			+	+			+	+	+		+
ПРН 09			+					+			
ПРН 10					+	+				+	
ПРН 11			+				+	+			+
ПРН 12							+	+			+
ПРН 13					+	+				+	+
ПРН 14										+	
ПРН 15					+	+				+	
ПРН 16								+			

## ОПИСИ ДИСЦИПЛІН

## ПЕДАГОГІКА ТА ПСИХОЛОГІЯ СТАРШОЇ ТА ВИЩОЇ ШКОЛИ

Тип дисципліни	Обов'язкова
Рівень вищої освіти	Другий (магістерський)
Мова викладання	Українська
Семестр	Перший
Кількість встановлених кредитів ЄКТС	4
Форми навчання, для яких викладається дисципліна	Денна/заочна

**Результати навчання**

Студент, який успішно завершив вивчення дисципліни, повинен: *уміти* оцінювати власну навчальну та науково-професійну діяльність, будувати і втілювати ефективну стратегію саморозвитку та професійного самовдосконалення. оцінювати й критично аналізувати соціально, особистісно та професійно значущі проблеми і пропонувати шляхи їх вирішення у складних і непередбачуваних умовах, що потребує застосування нових підходів та прогнозування. *бути здатним* розробити конспект лекції, провести лекцію, розробити виховний захід; *характеризувати* педагогічну діяльність та педагогічні погляди видатних діячів минулого.

**Зміст навчальної дисципліни.** Психологія діяльності учнів старшого шкільного віку та студентів. Вікові та індивідуальні особливості учня старшого шкільного віку та студента. Психологія учнівського та студентського колективу. Види адаптації та дезадаптованості студентів. Психологічні особливості проведення лекційного семінарського, практичного, лабораторного заняття. Проблема організації самостійної роботи студента. Психологія виховання учнівської та студентської молоді. Старша школа як профільний заклад освіти Концепція профільної школи. Мета і завдання профільної школи. Види профілів. Шляхи реалізації профільної школи. Педагогіка вищої школи як наука. Сутність процесу навчання у вищій школі. Зміст освіти у вищій школі. Методи, засоби і форми навчання у вищій школі. Сучасні технології навчання у ЗВО. Контроль за навчально-пізнавальною діяльністю учнів старшого шкільного віку та студентів. Основні напрями виховання учнівської та студентської молоді. Методи і форми виховання. Робота класного керівника та куратора академічної групи.

**Пререквізити** – вихідна

**Кореквізити** – Педагогічна практика в закладах загальної середньої освіти, педагогічна практика в закладах вищої освіти

**Запланована навчальна діяльність:** лекції – 34 год., практичні заняття – 17 год., самостійна робота –69 год., разом – 120 год.

**Форми (методи) навчання:** лекції (з використанням методів проблемного навчання і візуалізації); практичні заняття (з використанням інформаційних та інтерактивних технологій), самостійна робота (реферат, педагогічний кросворд).

**Форми оцінювання результатів навчання:** усне опитування; письмове опитування (тестування); презентація результатів виконання домашніх завдань.

**Вид семестрового контролю:** залік.

**Навчальні ресурси:**

1. Вітвицька С.С. Основи педагогіки вищої школи: Методичний посібник для студентів магістратури. – К.: Центр навчальної літератури, 2003. – 316 с.

2. Гриньова М., Коберник О., Малаканова Л., Сорокіна Г. Основи сучасного виховання Текст : навчальний посібник / Гриньова М., Коберник О., Малаканова Л., Сорокіна Г.; ПНПУ імені В. Короленка. - Полтава : ПП «Астрая», 2015. - 345 с.

3. О.О. Біляковська, І.Я. Мицишин, С.Б.Цюра. Дидактика вищої школи. Львів, 2013.

4. Модульне середовище для навчання MOODLE. Доступ до ресурсу: <https://msn.khnu.km.ua>.

5. Електронна бібліотека університету. Доступ до ресурсу: [http://lib.khnu.km.ua/asp/php\\_f/plage\\_lib.php](http://lib.khnu.km.ua/asp/php_f/plage_lib.php).

**Викладач:** доктор педагогічних наук, професор Гомонюк О.М.



## ІНОЗЕМНА МОВА (ЗА ПРОФЕСІЙНИМ СПРЯМУВАННЯМ)

Тип дисципліни	Обов'язкова
Рівень вищої освіти	Другий (магістерський)
Мова викладання	Англійська (німецька, французька)
Семестр	Другий
Кількість встановлених кредитів ЄКТС	4
Форми навчання, для яких читається дисципліна	Денна/заочна

**Результати навчання.** Студент, який успішно завершив вивчення дисципліни, повинен: упевнено володіти державною та іноземною мовами для реалізації письмової та усної комунікації, зокрема в ситуаціях професійного й наукового спілкування. Використовувати базову термінологію за фахом під час професійного спілкування; підтримувати ділову розмову з міжнародними партнерами.

**Зміст навчальної дисципліни.** Лексика за фаховим спрямуванням. Функціональна граматики. Функціональне спілкування. Ділова кореспонденція. Академічне письмо. Бізнес-презентація та академічна презентація. Аудіювання.

**Преквізити** – вихідна

**Кореквізити** – Педагогічна практика в закладах загальної середньої освіти, педагогічна практика в закладах вищої освіти

**Запланована навчальна діяльність:** практичні заняття – 54 год., самостійна робота – 66 год.; разом – 120 год.

**Форми (методи) навчання:** словесні, практичні, наочні, комунікативні, (проектні, кейс-технології, проблемний метод).

**Форми оцінювання результатів навчання:** усне опитування, письмове опитування (тестування), захист проєктів у формі презентацій, індивідуальні письмові та усні творчі завдання, портфоліо аудіо-записів.

**Вид семестрового контролю:** залік.

**Навчальні ресурси:**

1. English File. Pre-Intermediate Student's Book. Eds. Ch. Latham-Koenig, C. Oxenden, P. Seligson. 3<sup>rd</sup> Edition. Oxford University Press, 2014. 167 p.
2. English File. Pre-Intermediate Student's Workbook. Eds. Ch. Latham-Koenig, C. Oxenden, P. Seligson. 3<sup>rd</sup> Edition. Oxford University Press, 2014. 95 p.
3. English File. Pre-Intermediate Teacher's Book. Eds. Ch. Latham-Koenig, C. Oxenden, P. Seligson. 3<sup>rd</sup> Edition. Oxford University Press, 2014. 279 p.
4. Модульне середовище для навчання MOODLE. Доступ до ресурсу: <https://msn.khnu.km.ua>.
5. Електронна бібліотека університету. Доступ до ресурсу: [http://lib.khnu.km.ua/asp/php\\_f/p1age\\_lib.php](http://lib.khnu.km.ua/asp/php_f/p1age_lib.php)

**Викладачі** кафедри іноземних мов.

## МЕТОДОЛОГІЯ ТА ОРГАНІЗАЦІЯ НАУКОВО-ПЕДАГОГІЧНИХ ДОСЛІДЖЕНЬ

Тип дисципліни	Обов'язкова
Рівень вищої освіти	Другий (магістерський)
Мова навчання	Українська
Семестр	Другий
Кількість встановлених кредитів ЄКТС	4
Форми навчання, для яких читається дисципліна	Денна/заочна

**Результати навчання.** Студент, який успішно завершив вивчення дисципліни, повинен: формулювати мету, завдання та гіпотезу наукових досліджень; виявляти фактори, що порушують відчуття психологічного комфорту, та визначати шляхи їх подолання; концентрувати й орієнтувати наукові дослідження на виконання найбільш важливих завдань; розрізняти поняття «об'єкт» і «предмет» пізнання і дослідження; проводити аналіз інформаційних матеріалів та опрацювання джерел інформації; вміти оцінювати результати дослідження; оцінювати власну навчальну та науково-професійну діяльність, будувати і втілювати ефективну стратегію саморозвитку та професійного самовдосконалення; упевнено володіти державною та іноземною мовами для реалізації письмової та усної комунікації, зокрема в ситуаціях професійного й наукового спілкування; презентувати результати досліджень державною та іноземною мовами; застосовувати сучасні методики і технології, зокрема інформаційні, для успішного й ефективного здійснення професійної діяльності та забезпечення якості дослідження в конкретній філологічній галузі; застосовувати знання про експресивні, емоційні, логічні засоби мови та техніку мовлення для досягнення запланованого прагматичного результату й організації успішної комунікації; характеризувати теоретичні засади (концепції, категорії, принципи, основні поняття тощо) та прикладні аспекти обраної філологічної спеціалізації; збирати й систематизувати мовні, літературні, фольклорні факти, інтерпретувати й перекладати тексти різних стилів і жанрів (залежно від обраної спеціалізації); здійснювати науковий аналіз мовного, мовленнєвого й літературного матеріалу, інтерпретувати та структурувати його з урахуванням доцільних методологічних принципів, формулювати узагальнення на основі самостійно опрацьованих даних; дотримуватися правил академічної доброчесності; доступно й аргументовано пояснювати сутність конкретних філологічних питань, власну точку зору на них та її обґрунтування як фахівцям, так і широкому загалу, зокрема особам, які навчаються; обирати оптимальні дослідницькі підходи й методи для аналізу конкретного лінгвістичного чи літературного матеріалу; використовувати спеціалізовані концептуальні знання з обраної філологічної галузі для розв'язання складних задач і проблем, що потребує оновлення та інтеграції знань, часто в умовах неповної/недостатньої інформації та суперечливих вимог.

**Зміст навчальної дисципліни.** Методологія науки. Науковий пошук. Наукове дослідження: суть та особливості. Методичний задум наукового дослідження та його основні етапи. Основи наукової організації праці та ергономіки. Методи наукових досліджень, їх суть. Аргументування: правила, вимоги, помилки у будівництві тези. Засоби запису та стиснення інформації: тези і конспекти. Докази. Спростування доводів. Бібліографічний пошук літератури. Оформлення посилань та списку літератури.

**Преквізити** – вихідна

**Кореквізити** – Педагогічна практика в закладах загальної середньої освіти, педагогічна практика в закладах вищої освіти. **Запланована навчальна діяльність:** лекції – 36 год., практичні заняття – 18 год., самостійна робота – 66 год.; разом – 120 год.

**Форми (методи) навчання:** словесні (розповідь, бесіда, пояснення з елементами проблемності), практичні (практичні заняття з використанням ігрових та інформаційних технологій); наочні (ілюстрування навчального матеріалу, показ слайдів).

**Форми оцінювання результатів навчання:** усне опитування, тестування, письмове опитування, самостійна робота, індивідуальне домашнє завдання, контрольна робота.

**Вид семестрового контролю:** залік, 2 семестр.

**Навчальні ресурси:**

1. Колісниченко Е. В. Основи наукових досліджень. Суми : Сумський держ. університет, 2012. 83 с.
2. Конверський А. Є. Основи методології та організації наукових досліджень. Київ: Центр учбової літератури, 2010. 352 с.
3. Мокін Б. І., Мокін О. Б. Методологія та організація наукових досліджень. Вінниця: ВНТУ, 2014. 180 с.
4. Модульне середовище для навчання MOODLE. Доступ до ресурсу: <https://msn.khnu.km.ua>.
5. Електронна бібліотека університету. Доступ до ресурсу: [http://lib.khnu.km.ua/asp/php\\_f/p1age\\_lib.php](http://lib.khnu.km.ua/asp/php_f/p1age_lib.php).

**Викладач:** д-р філол. наук, проф. Торчинський М. М.

## ЗАГАЛЬНЕ МОВОЗНАВСТВО

<b>Тип дисципліни</b>	Обов'язкова
<b>Рівень вищої освіти</b>	Другий (магістерський)
<b>Мова навчання</b>	Українська
<b>Семестр</b>	Перший
<b>Кількість встановлених кредитів ЄКТС</b>	4
<b>Форми навчання, для яких читається дисципліна</b>	Денна/заочна

**Результати навчання.** Студент, який успішно завершив вивчення дисципліни, повинен: з'ясувати спільні та відмінні ознаки мови і мислення, мови і мовлення; володіти знанням про проблематику сучасного мовознавства; зв'язок мови і суспільства; взаємозв'язок мови і мислення, мови і мовлення; знакову теорію мови; структуру мовної системи; чинники мовного розвитку; методи і прийоми вивчення й опису мов; історію розвитку мовознавчої думки; упевнено володіти державною та іноземною мовами для реалізації письмової та усної комунікації, зокрема в ситуаціях професійного й наукового спілкування; презентувати результати досліджень державною та іноземною мовами; оцінювати й критично аналізувати соціально, особистісно та професійно значущі проблеми і пропонувати шляхи їх вирішення у складних і непередбачуваних умовах, що потребує застосування нових підходів та прогнозування; аналізувати, порівнювати і класифікувати різні напрями і школи в лінгвістиці; характеризувати теоретичні засади (концепції, категорії, принципи, основні поняття тощо) та прикладні аспекти обраної філологічної спеціалізації; здійснювати науковий аналіз мовного, мовленнєвого й літературного матеріалу, інтерпретувати та структурувати його з урахуванням доцільних методологічних принципів, формулювати узагальнення на основі самостійно опрацьованих даних; обирати оптимальні дослідницькі підходи й методи для аналізу конкретного лінгвістичного чи літературного матеріалу; використовувати спеціалізовані концептуальні знання з обраної філологічної галузі для розв'язання складних задач і проблем, що потребує оновлення та інтеграції знань, часто в умовах неповної/недостатньої інформації та суперечливих вимог.

**Зміст навчальної дисципліни.** Мовознавство як наука. Соціальна і знакова природа мови. Взаємовідношення мови і мислення, мови і мовлення. Мова як системно-структурне утворення. Мова та історія (розвиток мови). Методи і прийоми вивчення й опису мов. Історія лінгвістичних досліджень.

**Запланована навчальна діяльність:** лекції – 34 год., практичні заняття – 17 год., самостійна робота – 69 год.; разом – 120 год.

**Форми (методи) навчання:** словесні (розповідь, бесіда, дискусії), наочні (таблиці, слайди), проблемний виклад, спостереження, аналіз.

**Форми оцінювання результатів навчання:** усне опитування, тестування, письмове завдання, контрольна робота.

**Вид семестрового контролю:** іспит, 1 семестр.

**Навчальні ресурси:**

1. Дорошенко С. І. Загальне мовознавство. Київ: Центр навчальної літератури, 2006. 288 с.

2. Кочерган М. П. Загальне мовознавство. Київ: Академія, 2010. 464 с.

3. Семчинський С. В. Загальне мовознавство. Київ: ОКО, 1996. 328 с.

4. Модульне середовище для навчання MOODLE. Доступ до ресурсу: <https://msn.khnu.km.ua>.

5. Електронна бібліотека університету. Доступ до ресурсу: [http://lib.khnu.km.ua/asp/php\\_f/plage\\_lib.php](http://lib.khnu.km.ua/asp/php_f/plage_lib.php)

**Викладач:** канд. філол. наук, доц. Гавриш М. М.

## МЕТОДИКА ВИКЛАДАННЯ УКРАЇНСЬКОЇ МОВИ В ЗАКЛАДАХ ОСВІТИ

Тип дисципліни	Обов'язкова
Рівень вищої освіти	Другий (магістерський)
Мова навчання	Українська
Семестр	Перший
Кількість встановлених кредитів ЄКТС	5
Форми навчання, для яких читається дисципліна	Денна/заочна

**Результати навчання.** Студент, який успішно завершив вивчення дисципліни, повинен: характеризувати основні елементи системи та змісту старшої школи відповідно до Концепції Нової української школи та вищої освіти в Україні; аналізувати та ухвалювати рішення щодо критеріїв якості навчання та діагностики знань; обґрунтовувати основні аспекти педагогічного спілкування; володіти сучасними технологіями організації та управління навчальним процесом; вимогами до організаційно-правового забезпечення навчального процесу у закладах освіти; місця і ролі методів та інноваційних технологій навчання у процесі викладання української мови; принципів педагогічної майстерності викладача, змісту самостійної роботи старшокласників та студентів, психолого-педагогічних основ викладання української мови; оцінювати власну навчальну та науково-професійну діяльність, будувати і втілювати ефективну стратегію саморозвитку та професійного самовдосконалення; володіти вміннями й навичками вільно, комунікативно виправдано користуватися мовними засобами у різних формах, сферах і жанрах мовлення, мати належний рівень мовленнєвої компетенції; доступно й аргументовано пояснювати сутність конкретних філологічних питань, мати власний погляд та обґрунтувати його як фахівцям, так і здобувачам освіти; методикою проведення різних форм занять; технологією навчання української мови; особливостями засвоєння лінгвістичної теорії; засобами підвищення кваліфікації філологів; володіти професійними якостями викладача або учителя-філолога; аналізувати стан і можливості поліпшення педагогічного процесу та відповідного освітнього середовища у закладах освіти; володіти різноплановими методами і способами перевірки знань з української мови; уміти розробляти систему заходів для забезпечення належного освітнього середовища.

**Зміст навчальної дисципліни.** Методика викладання української мови у закладах освіти як наука і фахова дисципліна. Система навчання української мови старшокласників відповідно до Концепції Нової української школи. Основні вимоги до формування мовної особистості старшокласника. Форми занять з української мови у старшій школі. Сучасні технології навчання, традиційні та інноваційні методи, прийоми, засоби навчання. Узагальнення і систематизація найважливіших відомостей із мови, поглиблення і систематизація знань, умінь і навичок із культури мовлення, стилістики і риторики. Позакласна робота та науково-дослідницька робота учнів-старшокласників. Методична робота вчителя-словесника. Професійне становлення вчителя-філолога старшої школи. Модульно-рейтингова система навчання української мови у закладі вищої освіти (рівень розвитку навчання за Болонською системою). Основні форми навчання української мови у ЗВО (лекція; практичні, семінарські, лабораторні заняття як спосіб отримання практичних вмінь і навичок засвоєння матеріалу; самостійна робота студентів як процес досягнення високого рівня самоосвіти; організація науково-дослідної роботи студентів як перспектива для розвитку наукової діяльності). Методика вивчення окремих розділів курсу сучасної української мови. Етнолінгводидактична і філологічна культура викладача-словесника як складник професійної педагогічної культури; формування професійної компетентності викладача української мови. Документація викладача у вищій школі; створення робочого місця; організаційна, методична, наукова, навчальна і виховна робота.

**Пререквізити** – сучасна українська літературна мова, методика навчання української мови у ЗЗСО.

**Кореквізити** – педагогічна практика.

**Запланована навчальна діяльність:** лекції – 34 год., практичні заняття – 17 год., лабораторні заняття – 17 год., самостійна робота – 82 год.; разом – 150 год.

**Форми (методи) навчання:** словесні (розповідь, бесіда, пояснення з елементами проблемності); практичні (практичні заняття з використанням ігрових та інформаційних технологій; проекти); наочні (ілюстрування навчального матеріалу, показ слайдів).

**Форми оцінювання результатів навчання:** усне опитування, тестування, вирішення ситуаційних завдань, захист індивідуального завдання.

**Вид семестрового контролю:** іспит, 1 семестр.

**Навчальні ресурси:**

1. Методика навчання української мови в середніх освітніх закладах / За ред. М.Пентилюк. К., 2009. 400 с.
2. Подлевська Н. В. Методика навчання української мови. Практикум. Хмельницький: ХНУ, 2007.
3. Подлевська Н. В. Методика викладання сучасної української літературної мови у вищому навчальному закладі: методичні рекомендації до дисципліни для студентів спеціальності «Філологія. Українська мова та література» (курс лекцій). Хмельницький : ХНУ, 2013.
4. Потапенко О., Кожуховська Л., Товкайло Т., Лінгводидактика (курс лекцій). Київ: Міленіум, 2005. 402 с.
5. Семенов О. Етнолінгводидактична культура вчителя-словесника. Київ; Глухів: РВВ ГДПУ, 2003. 108 с.
6. Модульне середовище для навчання MOODLE. Доступ до ресурсу: <https://msn.khnu.km.ua>.
7. Електронна бібліотека університету. Доступ до ресурсу: [http://lib.khnu.km.ua/asp/php\\_f/page\\_lib.php](http://lib.khnu.km.ua/asp/php_f/page_lib.php)

**Викладач:** кандидат педагогічних наук, доцент Подлевська Н. В.

## МЕТОДИКА ВИКЛАДАННЯ УКРАЇНСЬКОЇ ЛІТЕРАТУРИ В ЗАКЛАДАХ ОСВІТИ

Тип дисципліни	Обов'язкова
Рівень вищої освіти	Другий (магістерський)
Мова навчання	Українська
Семестр	Перший
Кількість встановлених кредитів ЄКТС	5
Форми навчання, для яких читається дисципліна	Денна/заочна

### Результати навчання:

Студент, який успішно завершив вивчення дисципліни, повинен: *характеризувати* основні елементи системи та змісту вищої освіти в Україні; *аналізувати* та *ухвалювати* рішення щодо критеріїв якості навчання та діагностики знань; *ставити* і *вирішувати* завдання з проблем самоактуалізації особистості; *обґрунтовувати* основні аспекти педагогічного спілкування.

**Зміст навчальної дисципліни:** Методика викладання літератури як наука. Підручники і посібники з літератури. Методи викладання літератури в школі, у ЗВО, засоби навчання. Інноваційні методи та прийоми викладання літератури. Різні види занять з літератури. Їхні типи, специфіка. Вивчення художнього твору. Аналітико-синтетична робота над текстом. Вивчення творів різних жанрів у курсі української літератури. Особливості вивчення літератури рідного краю. Позакласне читання. Система письмових робіт з літератури. Позакласна і позашкільна робота з літератури.

**Пререквізити** – сучасна українська літературна мова, методика навчання української мови у ЗЗСО.

**Кореквізити** – педагогічна практика.

**Запланована навчальна діяльність:** лекції – 34 год., практичні заняття – 17 год., лабораторних занять 17 год., самостійної роботи 82 год., разом 150 год.

**Форми (методи) навчання:** словесні (розповідь, бесіда, пояснення з елементами проблемності); практичні (практичні заняття з використанням інформаційних технологій; метод проєктів; метод презентацій); наочні (ілюстрування навчального матеріалу, мультимедійні презентації).

**Форми оцінювання результатів навчання:** усне опитування, тестування, письмові завдання, поточний письмовий контроль, контрольна робота.

**Вид семестрового контролю:** іспит– 1 семестр.

### Навчальні ресурси:

1. Пасічник Є. А. Методика викладання української літератури в середніх навчальних закладах / Є. А. Пасічник. – К.: Ленвіт, 2000. – 384 с.
2. Пультер С. О. Методика викладання української літератури в середній школі / С. О. Пультер, А. М. Лісовський. – Житомир: Полісся, 2000. – 163 с.
3. Токмань Г. Л. Методика навчання української літератури в середній школі / Г. Л. Токмань. – К.: Академія, 2012. – 312 с.
4. Модульне середовище для навчання MOODLE. Доступ до ресурсу: <https://msn.khnu.km.ua>.
5. Модуль для дистанційного навчання. Доступ до ресурсу: [http://dn.khnu.km.ua/dn/k\\_list.aspx?bk=T](http://dn.khnu.km.ua/dn/k_list.aspx?bk=T).
6. Електронна бібліотека університету. Доступ до ресурсу: [http://lib.khnu.km.ua/asp/php\\_f/p1age\\_lib.php](http://lib.khnu.km.ua/asp/php_f/p1age_lib.php)

## ОСНОВІ ТЕНДЕНЦІЇ РОЗВИТКУ УКРАЇНСЬКОЇ ЛІТЕРАТУРИ

Тип дисципліни	Обов'язкова
Рівень вищої освіти	Другий (магістерський)
Мова навчання	Українська
Семестр	Другий
Кількість встановлених кредитів ЄКТС	5
Форми навчання, для яких читається дисципліна	Денна/заочна

**Результати навчання.** Студент, який успішно завершив вивчення дисципліни, повинен: уміти характеризувати український літературний процес у його зв'язку з європейським; визначати їх спільні і відмінні особливості; цілісно сприймати сучасний літературний процес у розвитку жанрів, стилів, тематики й літературних течій; оцінювати творчість сучасних письменників у контексті розвитку літератури; володіти понятійно-категоріальним апаратом літературознавчої науки та основами порівняльного аналізу художнього твору; задатками історико-літературознавчого аналізу українських творів у взаємозв'язку з європейським контекстом; оцінювати й критично аналізувати соціально, особистісно та професійно значущі проблеми і пропонувати шляхи їх вирішення у складних і непередбачуваних умовах, що потребує застосування нових підходів та прогнозування; оцінювати історичні надбання та новітні досягнення літературознавства; характеризувати теоретичні засади (концепції, категорії, принципи, основні поняття тощо) та прикладні аспекти обраної філологічної спеціалізації; дотримуватися правил академічної доброчесності; використовувати спеціалізовані концептуальні знання з обраної філологічної галузі для розв'язання складних завдань і проблем, що потребує оновлення та інтеграції знань, часто в умовах неповної/недостатньої інформації та суперечливих вимог.

**Зміст навчальної дисципліни.** Характеристика, течії, імена, угруповання, риси, особливості розвитку нової української літератури. Періоди розвитку сучасної української літератури. Специфіка постмодернізму на національному ґрунті. Взаємозв'язок українського і європейського літературного процесу.

**Запланована навчальна діяльність:** лекції – 36 год., практичні заняття – 18 год., самостійна робота – 96 год.; разом – 150 год.

**Форми (методи) навчання:** словесні (розповідь, бесіда, пояснення); практичні (дискусії, навчальні ігри); наочні (ілюстрування навчального матеріалу, показ слайдів).

**Форми оцінювання результатів навчання:** усне опитування, письмове опитування (тестування), самоконтроль, контрольна робота.

**Вид семестрового контролю:** іспит, курсова робота.

### Навчальні ресурси:

1. Даниленко В. Лісоруб у пустелі: письменник і літературний процес. Київ, 2008. 254 с.
2. Кравченко А. Молода українська проза. Київ, 1990. 187 с.
3. Харчук Р. Сучасна українська проза: постмодерний період. Київ, 2008. 206 с.
4. Модульне середовище для навчання MOODLE. Доступ до ресурсу: <https://msn.khnu.km.ua>.
5. Електронна бібліотека університету. Доступ до ресурсу: [http://lib.khnu.km.ua/asp/php\\_f/plage\\_lib.php](http://lib.khnu.km.ua/asp/php_f/plage_lib.php)

**Викладач:** канд. філол. наук, доц. Приймак І. В.

## ПРОБЛЕМНІ ПИТАННЯ УКРАЇНСЬКОЇ МОВИ

<b>Тип дисципліни</b>	Обов'язкова
<b>Рівень вищої освіти</b>	Другий (магістерський)
<b>Мова навчання</b>	Українська
<b>Семестр</b>	Другий
<b>Кількість встановлених кредитів ЄКТС</b>	5
<b>Форми навчання, для яких читається дисципліна</b>	Денна/заочна

**Результати навчання.** Студент, який успішно завершив вивчення дисципліни, повинен: аналізувати мовні явища, враховуючи актуальні тенденції у вивченні української мови; працювати з різного типу науково-довідковою літературою; визначати типи відношень у мовній системі; різновиди звукових процесів (фонетичних явищ у сучасній українській мові); дериваційні процеси в лексиці української мови; виділяти частини мови; лексикографічно репрезентувати тематичні групи лексики, враховуючи інформаційно-лінгвістичні та технологічні основи сучасної тлумачної лексикографії; аналізувати семантичну структуру речення; володіти сучасними технологіями виокремлення і характеристики мовних одиниць та новітньою лінгвістичною термінологією; оцінювати й критично аналізувати соціально, особистісно та професійно значущі проблеми і пропонувати шляхи їх вирішення у складних і непередбачуваних умовах, що потребує застосування нових підходів та прогнозування; аналізувати, порівнювати і класифікувати різні напрями і школи в лінгвістиці; характеризувати теоретичні засади (концепції, категорії, принципи, основні поняття тощо) та прикладні аспекти обраної філологічної спеціалізації; здійснювати науковий аналіз мовного, мовленнєвого й літературного матеріалу, інтерпретувати та структурувати його з урахуванням доцільних методологічних принципів, формулювати узагальнення на основі самостійно опрацьованих даних; дотримуватися правил академічної доброчесності; створювати, аналізувати й редагувати тексти різних стилів та жанрів; використовувати спеціалізовані концептуальні знання з обраної філологічної галузі для розв'язання складних задач і проблем, що потребує оновлення та інтеграції знань, часто в умовах неповної/недостатньої інформації та суперечливих вимог.

**Зміст навчальної дисципліни.** Фонетика і фонологія української мови. Морфеміка і дериватологія. Лексикологія, лексикографія та фразеологія. Виокремлення і характеристики частин мови. Синтаксис словосполучення, простого і складного речення.

**Запланована навчальна діяльність:** лекції – 36 год., практичні заняття – 18 год., самостійна робота – 96 год.; разом – 150 год.

**Форми (методи) навчання:** словесні (розповідь, бесіда, пояснення з елементами проблемності), практичні (практичні заняття з використанням ігрових та інформаційних технологій); наочні (ілюстрування навчального матеріалу, показ слайдів).

**Форми оцінювання результатів навчання:** усне опитування, тестування, письмове опитування, самостійна робота, контрольна робота.

**Вид семестрового контролю:** іспит, курсова робота.

**Навчальні ресурси:**

1. Караман С. О., Караман О. С., Плющ М. Я. Сучасна українська літературна мова: навчальний посібник. Київ: Літера ЛТД, 2011. 560 с.
2. Малуго Н. М. Шарманова Н. М. Сучасна українська літературна мова: лексикологія, фразеологія, лексикографія. Кривий Ріг: КПІ ДВНЗ «КНУ», 2012. 82 с.
3. Торчинський М. М. Проблемні питання української мови: електронний конспект лекцій. Хмельницький, 2014. 334 с.
4. Модульне середовище для навчання MOODLE. Доступ до ресурсу: <https://msn.khnu.km.ua>.
5. Електронна бібліотека університету. Доступ до ресурсу: [http://lib.khnu.km.ua/asp/php\\_f/page\\_lib.php](http://lib.khnu.km.ua/asp/php_f/page_lib.php)

**Викладач:** д-р філол. наук, проф. Торчинський М. М.

## КВАЛІФІКАЦІЙНА РОБОТА

Тип дисципліни	Обов'язкова
Рівень вищої освіти	Другий (магістерський)
Мова викладання	Українська
Семестр	Третій
Кількість встановлених кредитів ЄКТС	11
Форми навчання, для яких читається дисципліна	Денна/заочна

**Результати навчання.** Студент, який успішно завершив вивчення дисциплін, повинен: вміло вибирати та аналізувати необхідну інформацію для наукових досліджень; укласти галузеву картотеку; формулювати науковий апарат кваліфікаційної роботи; описувати результати власного дослідження, підтверджувати їх цитатами; робити чіткі й логічні висновки; оформляти роботу відповідно до вимог; володіти сучасними технологіями виконання наукових досліджень у галузі філології, методики викладання філологічних дисциплін у ЗОШ і ЗВО; навичками наукового мовлення та вміннями оформляти результати власного дослідження, укласти список використаної літератури відповідно до вимог. Студент повинен вільно орієнтуватися в різних лінгвістичних напрямках і школах; мати здатність до абстрактного мислення, аналізу та синтезу, генерувати нові ідеї (креативність); уміти здійснювати науковий аналіз і структурування мовного / мовленнєвого й літературного матеріалу з урахуванням класичних і новітніх методологічних принципів; обирати оптимальні дослідницькі підходи й методи для аналізу конкретного лінгвістичного чи літературного матеріалу; застосовувати сучасні методики і технології для успішного й ефективного здійснення професійної діяльності та забезпечення якості дослідження; дотримуватися правил академічної доброчесності.

**Зміст навчальної дисципліни:** Випускна кваліфікаційна робота як вид наукової діяльності. Основні етапи написання магістерської роботи. Опрацювання літератури з теми дослідження. Оформлення кваліфікаційної роботи і її захист перед екзаменаційною комісією.

**Пререквізити** – усі навчальні дисципліни.

**Запланована навчальна діяльність:** самостійна робота – 480 год., разом – 480 год.

**Форми (методи) навчання:** словесні (консультаційні бесіди, дискусії, робота в проблемних групах); практичні (використання інформаційних технологій); наочні (ілюстрування матеріалу, картотеки, мультимедійні презентації).

**Форми оцінювання результатів навчання:** виступи на конференціях різного рівня, публікації в наукових збірниках, участь у конкурсах, попередній захист кваліфікаційних робіт.

**Вид семестрового контролю:** захист кваліфікаційної роботи перед екзаменаційною комісією.

**Навчальні ресурси:**

1. Дипломна робота з української мови і літератури: методичні вказівки для магістрантів спеціальності 035.01 Філологія. Українська мова та література. Укладач Торчинський М. М. Хмельницький : ХНУ, 2020. 68 с.

2. Кваліфікаційна робота магістра: методичні вказівки щодо її виконання для студентів спеціальності 035.03 «Філологія. Слов'янські мови і літератури (переклад включно)». Укладачі Торчинська Н. М., Дутковська О. Б., Подлевська Н. В.; відповід. за випуск Подлевська Н. В. Хмельницький, 2018. 42 с.

3. Бібліографічне посилання : загальні положення та правила складання. ДСТУ 8302:2015. Видання офіційне / розробники Н. Петрова (науковий керівник), Г. Плиса, Т. Жигун. К. : ДП «УкрНДНЦ», 2016. 16 с.

4. Модульне середовище для навчання MOODLE. Доступ до ресурсу: <https://msn.khnu.km.ua>.

5. Електронна бібліотека університету. Доступ до ресурсу: [http://lib.khnu.km.ua/asp/php\\_f/p1age\\_lib.php](http://lib.khnu.km.ua/asp/php_f/p1age_lib.php)